



ST. S.p.A.

Via del Lavoro, 6  
31033 Castelfranco  
Veneto (TV) ITALY**IT Kit “Mulching” - MANUALE DI ISTRUZIONI**

ATTENZIONE: prima di usare la macchina, leggere attentamente il presente libretto.

**BG Набор за “Mulching” - УПЪТВАНЕ ЗА УПОТРЕБА**

ВНИМАНИЕ: преди да използвате машината прочетете внимателно настоящата книжка.

**BS Pribor za malčiranje- UPUTSTVO ZA UPOTREBU**

PAŽNJA: prije nego što koristite ovu mašinu, pažljivo pročitajte priručnik s uputama.

**CS Sada pro Mulčování NÁVOD K POUŽITÍ**

UPOZORNĚNÍ: před použitím stroje si pozorně přečtěte tento návod k použití.

**DA Sæt til “mulching” - BRUGSANVISNING**

ADVARSEL: læs instruktionsbogen omhyggeligt igennem, før du tager denne maskine i brug.

**DE “Mulching-Kit” GEBRAUCHSANWEISUNG**

ACHTUNG: vor inbetriebnahme des geräts die gebrauchsanleitung aufmerksam lesen.

**EL Σετ “Mulching” (ψιλοτεμαχισμού)- ΟΔΗΓΙΕΣ ΧΡΗΣΗΣ**

ΠΡΟΣΟΧΗ: πριν χρησιμοποιήσετε το μηχάνημα, διαβάστε προσεκτικά το παρόν εγχειρίδιο.

**EN Mulching kit - OPERATOR'S MANUAL**

WARNING: read thoroughly the instruction booklet before using the machine.

**ES Kit para “Mulching” - MANUAL DE INSTRUCCIONES**

ATENCIÓN: antes de utilizar la máquina, leer atentamente el presente manual.

**ET “Multsimis” komplekt- KASUTUSJUHEND**

TÄHELEPANU: enne masina kasutamist lugege tähelepanelikult antud kasutusjuhendit.

**FI Silppuamisarusteet - KÄYTTÖOHJEET**

VAROITUS: lue käyttöopas huolellisesti ennen koneen käyttöä.

**FR Kit “Mulching” - MANUEL D'UTILISATION**

ATTENTION: lire attentivement le manuel avant d'utiliser cette machine.

**HR Komplet za “malčiranje” - PRIRUČNIK ZA UPORABU**

POZOR: prije uporabe stroja, pažljivo pročitajte ovaj priručnik.

**HU Mulcsozó” készlet” - HASZNÁLATI UTASÍTÁS**

FIGYELEM! a gép használatá előtt olvassa el figyelmesen a jelen kézikönyvet.

**LT „Mulčiamimo” rinkinys - NAUDOJIMO INSTRUKCIJOS**

DĖMESIO: prieš naudojant įrenginį, atidžiai perskaityti šį naudotojo vadovą.

**LV Mulčēšanas” komplekts - LIETOŠANAS INSTRUKCIJA**

UZMANĪBU: pirms aparāta lietošanai rūpīgi izlasiet doto instrukciju.

**NL Kit “Mulching” - GEBRUIKERSHANDLEIDING**

LET OP: vooraleer de machine te gebruiken, dient men deze handleiding aandachtig te lezen.

**NO Mulching-sett - INSTRUKSJONSBOK**

ADVARSEL: les denne bruksanvisningen nøye før du bruker maskinen.

**PL Zestaw mulczujący - INSTRUKCJE OBSŁUGI**

OSTRZEŻENIE: przed użyciem maszyny, należy uważnie przeczytać niniejszą instrukcję.

**PT Kit “Mulching” - MANUAL DE INSTRUÇÕES**

ATENÇÃO: antes de usar a máquina, leia atentamente o presente manual.

**RO Kit de mărunțire „Mulching” - MANUAL DE INSTRUCȚIUNI**

ATENȚIE: înainte de a utiliza mașina, citiți cu atenție manualul de față.

**RU Комплект “Мульчирование” - РУКОВОДСТВО ПО**

ЭКСПЛУАТАЦИИ - ВНИМАНИЕ: прежде чем пользоваться оборудованием,

внимательно прочтите это руководство по эксплуатации.

**SK Súprava pre Mulčovanie - NÁVOD NA POUŽITIE**

UPOZORNENIE: pred použitím stroja si pozorne prečítajte tento návod

**SL Komplet za mulčenje - PRIROČNIK ZA UPORABO**

POZOR: preden uporabite stroj, pazljivo preberite priročnik z navodili.

**SR Komplet za malčiranje - PRIRUČNIK SA UPUTSTVIMA**

PAŽNJA: pre korišćenja mašine pažljivo pročitati ovaj priručnik.

**SV Sats för “Mulching” - BRUKSANVISNING**

VARNING: läs igenom hela detta häfte innan du använder maskinen.

**TR Malçlama” kiti - KULLANIM KILAVUZU**

DİKKAT: makineyi kullanmadan önce talimatlar içeren kilavuzu dikkatle okuyun.

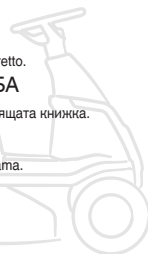



ITALIANO - Istruzioni Originali .....	<b>IT</b>
БЪЛГАРСКИ - Инструкция за експлоатация .....	<b>BG</b>
ČESKY - Překlad původního návodu k používání .....	<b>CS</b>
DANSK - Oversættelse af den originale brugsanvisning .....	<b>DA</b>
DEUTSCH - Übersetzung der Originalbetriebsanleitung .....	<b>DE</b>
ΕΛΛΗΝΙΚΑ - Μετάφραση των πρωτοτύπων οδηγιών .....	<b>EL</b>
ENGLISH - Translation of the original instruction .....	<b>EN</b>
ESPAÑOL - Traducción del Manual Original .....	<b>ES</b>
EESTI - Algpärase kasutusjuhendi tõlge .....	<b>ET</b>
SUOMI - Alkuperäisten ohjeiden käännös .....	<b>FI</b>
FRANÇAIS - Traduction de la notice originale .....	<b>FR</b>
HRVATSKI - Prijevod originalnih uputa .....	<b>HR</b>
MAGYAR - Eredeti használati utasítás fordítása .....	<b>HU</b>
LIETUVIŠKAI - Originalių instrukcijų vertimas .....	<b>LT</b>
LATVIEŠU - Instrukciju tulkojums no oriģināl valodas .....	<b>LV</b>
NEDERLANDS - Vertaling van de oorspronkelijke gebruiksaanwijzing .....	<b>NL</b>
NORSK - Oversettelse av den originale bruksanvisningen .....	<b>NO</b>
POLSKI - Tłumaczenie instrukcji oryginalnej .....	<b>PL</b>
PORTUGUÊS - Tradução do manual original .....	<b>PT</b>
ROMÂN - Traducerea manualului fabricantului .....	<b>RO</b>
РУССКИЙ - Перевод оригинальных инструкций .....	<b>RU</b>
SLOVENSKY - Preklad pôvodného návodu na použitie .....	<b>SK</b>
SLOVENŠČINA - Prevod izvirnih navodil .....	<b>SL</b>
SVENSKA - Översättning av bruksanvisning i original .....	<b>SV</b>
TÜRKÇE - Orijinal Talimatların Tercümesi .....	<b>TR</b>

1

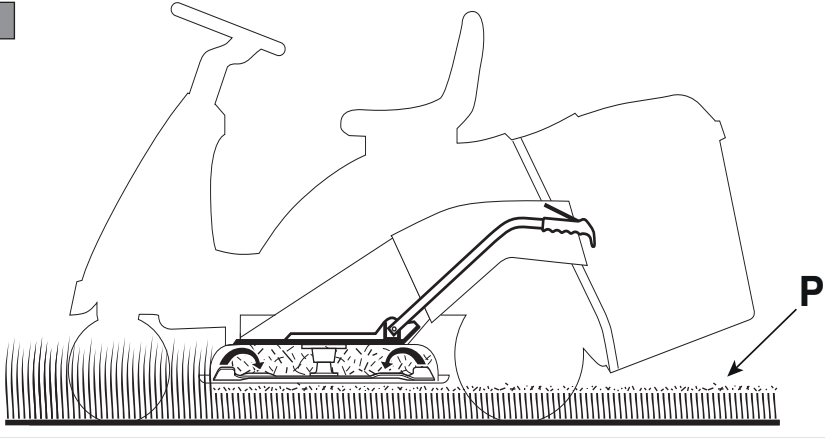

2

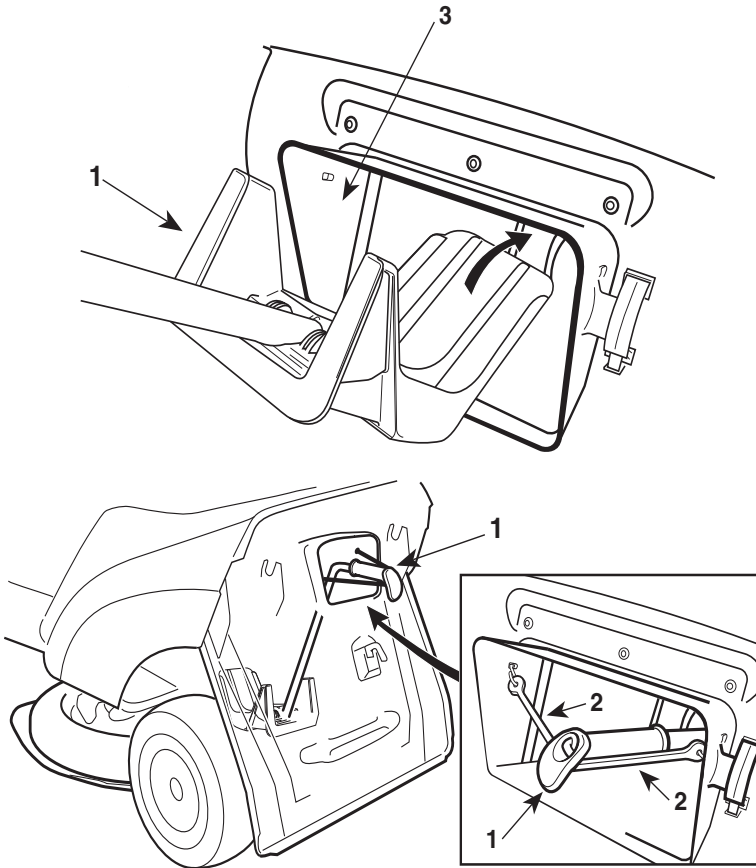

## 1. MODALITÀ DI UTILIZZO

- “Mulching” - Sminuzzamento e deposizione dell'erba sul prato (P);

## 2. NORME DI SICUREZZA

### A) Generalità

- 1) Questo foglio di istruzioni integra le informazioni contenute nel manuale di istruzioni della macchina e ne diventa parte integrante, quando viene impiegato l'accessorio per “mulching”.
- 2) L'applicazione dell'accessorio per “mulching” modifica il sistema tradizionale di taglio ed eventuale raccolta o espulsione dell'erba tagliata previsto originariamente sulla macchina.
- 3) L'applicazione dell'accessorio e l'impiego della macchina attrezzata per “mulching” devono avvenire nel pieno rispetto delle norme di sicurezza previste sul manuale di istruzioni della macchina e delle indicazioni fornite a fronte delle varie situazioni d'uso e manutenzione.

### B) Norme d'uso

**NOTA** - *La funzione del tappo nel piatto di taglio è quella di riciclare l'erba all'interno del piatto di taglio e contemporaneamente ridurla in fili finemente tritati, spargendoli regolarmente sul prato. In tal modo si evita di raccogliere l'erba proteggendo il prato dalla siccità nei periodi di intenso calore. L'erba così tritata si decompone rapidamente e nutre il terreno. L'utilizzo del tappo “Mulching” contribuisce alla salvaguardia ambientale, riducendo la quantità dei rifiuti e il livello acustico della macchina.*

- 1) Il montaggio e lo smontaggio dell'accessorio devono sempre avvenire a motore spento, dopo aver disinserito la chiave di avviamento.
- 2) Applicare l'accessorio per “mulching” assicurandosi del corretto fissaggio e della stabilità delle parti montate.
- 3) Anche con l'accessorio per “mulching” applicato, occorre sempre lavorare con il sacco di raccolta o il parasassi (quando presente) correttamente montati.
- 4) Per un buon funzionamento, il prato deve essere rasato ad intervalli frequenti e regolari, per ridurre l'altezza dell'erba da tagliare.
- 5) Evitare sempre di asportare una ingente quantità d'erba per evitare di intasare il piat-

to di taglio e per non sovraccaricare il motore e gli organi di taglio. Adeguare la velocità di avanzamento alle condizioni del prato e alla quantità di erba asportata.

## 3. MONTAGGIO

### Montaggio

Accertarsi che l'interno del piatto di taglio sia sufficientemente pulito e privo di incrostazioni di erba e fango che potrebbero rendere difficoltosa l'inserimento del tappo deflettore.

Togliere il sacco di raccolta o il parasassi (quando presente) ed introdurre il tappo “mulching” (2.1) dalla bocca di uscita (2.3), spingendolo a fondo all'interno del canale di espulsione fino all'arresto.

Agganciare i due tiranti elastici (2.2) ai fori previsti e rimontare il sacco di raccolta o il parasassi (quando presente).

**IMPORTANTE** *Il corretto aggancio dei tiranti elastici (2.2) è importante per garantire la stabilità del tappo “mulching” all'interno del piatto di taglio. Per la stessa ragione, occorre sostituire tempestivamente i tiranti elastici deteriorati.*

### Smontaggio

Eseguire a ritroso le operazioni sopra indicate.

## 1. НАЧИН НА УПОТРЕБА

- “Mulching” - Раздробяване и поставяне на тревата на поляната (P);

## 2. ПРАВИЛА ЗА БЕЗОПАСНОСТ

### A) Обща информация

- 1) Този лист с инструкции допълва информацията, съдържащата се в ръководството за машината и става неразделна част от него, когато се ползва аксесоара за “mulching”.
- 2) Приложението на аксесоара за “mulching” променя традиционната система за косене и евентуално събиране или изхвърляне на окосената трева, първоначално предвидено на машината.
- 3) Приложението на аксесоара и ползването на машината, оборудвана с аксесоар за “mulching”, трябва да стават при пълно спазване на правилата за безопасност, предвидени в ръководството с инструкции за машината, както и на указанията за различни ситуации на употреба и поддръжка.

### B) Правила за употреба

**БЕЛЕЖКА** - Функцията на тапата на резачното плато е да рециклира тревата във вътрешността на резачното плато и едновременно с това фино да я надроби, разпръсквайки я равномерно по поляната. По този начин се избягва събирането на тревата, предпазвайки поляната от суша в периоди на силна горещина. Така надробената трева се разлага бързо и подхранва терена. Употребата на тапата “Mulching” съдейства за опазване на околната среда, намалявайки количеството на отпадъците и акустичното ниво на машината.

- 1) Монтирането и демонтирането на аксесоара трябва винаги да се осъществяват при изгасен мотор, след като сте махнали ключа за запалване.
- 2) Прилагайте аксесоара за “mulching” след като се убедите в правилното фиксиране и стабилността на монтираните части.
- 3) Даже и с поставен аксесоар за “mulching”, трябва винаги да работите с правилно монтирани торба за събиране на трева или защита срещу камъни (когато има такава).
- 4) За да се гарантира добро функциониране, поляната трябва да се коси често и редов-

но, за да се намали височината на трева, която трябва да се коси.

- 5) Винаги избягвайте да откосявате значително количество трева, за да не запушите резачното плато и да не претоварите мотора и резачните органи. Съобразявайте скоростта на напредване с условията на поляната и с количеството трева, която трябва да се откосява.

## 3. МОНТИРАНЕ

### Монтиране

Убедете се, че вътрешността на резачното плато е достатъчно чиста и без наслоявания на трева и кал, които биха могли да затруднят поставянето на тапата на дефлектора. Махнете торбата за събиране на трева (когато има такава) и поставете тапата “mulching” (2.1) откъм изходното гърло (2.3), избутвайки я докрай във вътрешността на канала за изхвърляне, до блокиране. Закачете двата еластични обтегача (2.2) в предвидените отвори и монтирайте отново торбата за събиране на трева или защитата срещу камъни (когато има такава).

**ВАЖНО** *Правилното закачане на еластичните обтегачи (2.2) е важно, за да се гарантира стабилността на тапата “mulching” в резачното плато. По същата причина, износените еластични обтегачи трябва веднага да се заменят.*

### Демонтиране

Изпълнете гореописаните операции по обратен ред.

## 1. NAČIN KORIŠTENJA

- "Mulching" - Usitnjavanje i razastiranje trave po travnjaku (P);

## 2. SIGURNOSNI PROPISI

### A) Opšta pravila

- 1) Ovaj list s uputstvima dopunjava informacije iz priručnika za upotrebu uređaja, a kada se primjenjuje pribor za "mulching" postaje mu sastavni dio.
- 2) Ugradnjom pribora za "mulching" mijenja se uobičajeni način kosidbe i eventualnog skupljanja ili izbacivanja pokošene trave, kakav je na mašini bio prvobitno predviđen.
- 3) Stavljanje dodatka za "mulching" i upotreba tako opremljene mašine mora se obavljati uz puno poštovanje sigurnosnih pravila navedenih u priručniku za upotrebu mašine, te naznaka koje su date za različite okolnosti upotrebe i održavanja.

### B) Pravila za upotrebu

**NAPOMENA** - *Funkcija poklopca u kosištu je da reciklira travu unutar tanjira za rezanje i istovremeno je da je reducira u fino narezane niti, redovito ih razastirući po travnjaku. Na taj način izbjegavate sakupljanje trave, štiteći travnjak od suše u razdobljima velike vrućine. Tako usitnjena trava brzo se raspada i hrani tlo. Korištenje poklopca za "Mulching" doprinosi zaštiti okolice smanjujući količinu otpada i razinu buke mašine.*

- 1) Stavljanje i skidanje dodatka mora se uvijek obavljati pri ugašenom motoru, pošto se prethodno izvadi ključ za stavljanje u pogon.
- 2) Postaviti pribor za "mulching" vodeći računa da su ugrađeni dijelovi ispravno i stabilno pričvršćeni.
- 3) Pa i kada je postavljen pribor za "mulching", mora se uvijek raditi s ispravnom pričvršćenima vrećom za skupljanje ili štitnikom protiv kamenja.
- 4) Za pravilan rad, travnjak se mora kositi u čestim i redovitim intervalima kako bi se smanjila visina trave za košenje.
- 5) Trebalo bi uvijek izbjegavati zahvaćanje velike količine trave kako se ne bi zagušila površina sječiva za košenje, te da se ne bi preopterećivali motor i rezni dijelovi. Brzinu kretanja potrebno je prilagoditi okolnostima na samom travnjaku i predviđenoj količini trave za košenje.

## 3. MONTAŽA

### Montaža

Uvjerite se da je unutrašnjost rezne ploče dovoljno čista i bez tragova i blata koji bi mogli otežati umetanje odbojnog poklopca. Uklonite vreću za sakupljanje ili štitnik protiv kamenja (ako postoji) i umetnite poklopac za "mulching" (2.1) kroz orvor (2.3), gurajući ga do kraja u kanal za izbacivanje dok se ne zaustavi. Zakačite dvije elastične spojnice (2.2) za predviđene rupe i vratite vreću za prikupljanje ili štitnik protiv kamenja (ako postoje).

**VAŽNO** *Ispravno pričvršćivanje elastičnih spojnica (2.2) važno je kako bi se osigurala stabilnost poklopca za "mulching" unutar rezne ploče. Iz istog razloga, oštećene elastične spojnice moraju se odmah zamijeniti.*

### Skidanje

Gore navedene operacije izvedite obrnuto.

## 1. ZPŮSOB POUŽITÍ

- „Mulčování“ - Sečení trávy nadrobno a její uložení na trávníku (P);

## 2. BEZPEČNOSTNÍ POKYNY

### A) Základní údaje

- 1) Tento list s pokyny doplňuje informace obsažené v návodu k použití stroje a stává se jeho nedílnou součástí při použití volitelného příslušenství pro „mulčování“.
- 2) Aplikace příslušenství pro „mulčování“ mění klasický systém sekání a případného sběru nebo vyhazování posekané trávy, který byl na stroji původně navržen.
- 3) Aplikace příslušenství a použití stroje vybaveného pro „mulčování“ musí proběhnout za plného dodržení bezpečnostních pokynů, uvedených v návodu k použití stroje a pokynů, dodaných ohledně různých situací použití a údržby.

### B) Pokyny k použití

**POZNÁMKA** - *Funkcí zátky ve skříni sekačky je recyklovat trávu uvnitř skříně a současně ji zmenšit na jemně rozdrobená vlákna, která jsou rozházena po trávníku. Tímto způsobem se lze vyhnout sběru trávy a ochránit trávník před suchem v období intenzivního tepla. Takto rozsekaná tráva se rychle rozkládá a vyživuje terén. Použití „mulčovací“ zátky přispívá k ochraně životního prostředí a snižuje množství odpadu a akustickou úroveň stroje.*

- 1) Montáž a demontáž příslušenství musí proběhnout vždy při vypnutém motoru, po vytáhnutí klíče zapalování.
- 2) Aplikujte příslušenství pro „mulčování“ a ujistěte se přitom o správném upevnění a stabilitě namontovaných součástí.
- 3) Také s aplikovaným příslušenstvím pro „mulčování“ je třeba vždy pracovat se správně namontovaným sběrným košem nebo zadním ochranným krytem (je-li součástí).
- 4) Pro správnou činnost musí být trávník sekaný v častých a pravidelných intervalech kvůli snížení výšky sekané trávy.
- 5) Vyhněte se sečení velkého množství trávy, abyste zabránili ucpání sekačky a abyste nepřetížili motor a žací ústrojí. Přizpůsobte rychlost pojezdu stavu trávníku a množství odstraňované trávy.

## 3. MONTÁŽ

### Montáž

Ujistěte se, že je vnitřek skříň sekačky dostatečně čistý a zbavený nánosů trávy a bahna, které by mohly způsobit obtížnější vložení vychylovací zátky.

Odložte sběrný koš nebo zadní ochranný kryt (je-li součástí) a vložte „mulčovací“ zátku (2.1) přes výstupní ústí (2.3), a to tak, že jej zatlačíte na doraz dovnitř vyhazovacího kanálu, dokud se nezastaví.

Uchyťte dvě pružná táhla (2.2) do určených otvorů a namontujte sběrný koš nebo zadní ochranný kryt (je-li součástí).

**DŮLEŽITÁ INF.** *Správné uchycení pružných táhel (2.2) je důležité pro zajištění stability „mulčovací“ zátky uvnitř skříň sekačky. Ze stejného důvodu je třeba neodkladně vyměnit pružná táhla ve zhoršeném stavu.*

### Demontáž

Proveďte výše uvedené úkony, ale v opačném pořadí.



## 1. ANVENDELSESMÅDER

- "Mulching" - Findeling og deponering af græs på græsplænen (P);

## 2. SIKKERHEDSFORSKRIFTER

### A) Generelle anvisninger

- 1) Dette ark med instruktioner er et supplement til maskinens brugervejledning og udgør en del af vejledningen, når maskinen benyttes med udstyr til "mulching".
- 2) Montering af udstyret til "mulching" ændrer maskinens oprindelige system til klipning og eventuel opsamling eller udkastning af det afklippede græs.
- 3) Montering af udstyret og brug af maskinen med udstyr til "mulching" skal ske med overholdelse af sikkerhedsnormerne i maskinens brugervejledning samt angivelserne i forbindelser med de forskellige former for brug og vedligeholdelse.

### B) Sikkerhedsanvisninger ved brugen

**BEMÆRK** - *Proppens funktion i klippeskiven er at genvinde græsset inden i skæreskiven, og samtidig reducere det i finhakkede blade, og sprede dem jævnt på plænen. Man undgår således, at samle græsset op, og beskytter plænen mod tørke i ekstremt varme perioder. Det hakkede græs nedbrydes hurtigt, og nærer jorden. Brugen af proppen "Mulching" er medvirkende til at værne om miljøet ved at reducere mængden af affald og maskinens støjniveau.*

- 1) Montering og afmontering af udstyret skal altid finde sted med slukket motor efter fjernelse af tændingsnøglen.
- 2) Monter udstyret til "mulching". Kontrollér, at de monterede dele er fastgjort korrekt og ikke sidder løse.
- 3) Selv om udstyret til "mulching" er monteret, skal opsamlingsposen eller beskyttelsespladen (hvis monteret) altid være korrekt monteret i forbindelse med brug.
- 4) For et godt resultat skal plænen klippes hyppigt og jævnlige, så man reducerer højden på det græs der skal klippes.
- 5) Undgå altid klipning af store mængder græs, idet der herved undgås tilstopning af klippeskiven og overbelastning af motoren og klippekomponenterne. Afpas kørehastigheden i forhold til græsplænen og græsmængden, som skal klippes.

## 3. MONTERING

### Montering

Kontrollér, at klipperskjoldets inderside er tilstrækkeligt ren, og at der ikke sidder aflejringer af tørt græs eller jord, som kan gøre det vanskeligt at indsætte prepladens dækprop.

Fjern opsamlingsposen eller beskyttelsespladen (hvis monteret) og indsæt proppen til "mulching" (2.1) fra udkasteråbningen (2.3) ved at presse den helt i bund i udkasterkanalen, indtil den sidder fast.

Fastgør de to elastiske trækstænger (2.2) i de relevante huller, og genmonter opsamlingsposen eller beskyttelsespladen (hvis monteret).

**VIGTIGT** *Den korrekte fastgøring af de elastiske trækstænger (2.2) er vigtig for at sikre, at proppen "mulching" sidder fast i skæreskiven. Af samme årsag skal man udskifte de elastiske trækstænger, så snart de er slidte.*

### Afmontering

Udfør de ovenstående procedurer i modsat rækkefølge.

## 1. ANWENDUNGSARTEN

- „Mulching“ – Zerkleinern und Deponieren von Gras auf dem Rasen (P);

## 2. SICHERHEITSVORSCHRIFTEN

### A) Allgemeines

- 1) Dieses Anleitungsblatt ergänzt die im Bedienungshandbuch der Maschine enthaltenen Informationen und ist Bestandteil davon, wenn das „Mulching“-Zubehör eingesetzt wird.
- 2) Die Anwendung des „Mulching“-Zubehörs verändert das herkömmliche Mäh- und Sammel- bzw. Auswurfssystem des geschnittenen Grases, das ursprünglich für die Maschine vorgesehen war.
- 3) Die Anwendung des Zubehörs und der Einsatz der für das „Mulching“ ausgerüsteten Maschine müssen unter voller Beachtung der im Bedienungshandbuch der Maschine wiedergegebenen Sicherheitsvorschriften sowie der erteilten Hinweise für die verschiedenen Situationen im Gebrauch und bei der Wartung erfolgen.

### B) Gebrauchsanleitung

**HINWEIS** - Die Funktion der Kappe auf dem Schneidmesser besteht darin, das Gras im Inneren des Schneidmessers zu recyceln und gleichzeitig in fein geschnittene Stränge zu zerkleinern und diese gleichmäßig über den Rasen zu streuen. Dadurch wird das Sammeln von Gras vermieden und der Rasen in Hitzeperioden vor Trockenheit geschützt. Das zerkleinerte Gras zersetzt sich schnell und nährt den Boden. Die Verwendung der „Mulching“-Kappe trägt zum Umweltschutz bei, da sie die Abfallmenge und den Geräuschpegel der Maschine reduziert.

- 1) Ein- und Ausbau des Zubehörs müssen immer bei ausgeschaltetem Motor erfolgen, nachdem der Zündschlüssel abgezogen worden ist.
- 2) Das „Mulching“-Zubehör anbringen und sich immer von der korrekten Befestigung und der Stabilität der montierten Teile vergewissern.
- 3) Auch beim Gebrauch des „Mulching“-Zubehörs muss man immer mit der korrekt montierten Grasfangeinrichtung oder dem Prallblech (sofern vorhanden) arbeiten.
- 4) Für einen effizienten Mähvorgang muss der Rasen in häufigen und regelmäßigen Abständen gemäht werden, um die Höhe des zu mähenden Grases zu reduzieren.

- 5) Stets vermeiden, eine übermäßige Menge Gras zu schneiden, damit der Schneidmesser nicht verstopft und der Motor und die Schneidwerkzeuge nicht überlastet werden. Die Fahrgeschwindigkeit ist an den Zustand des Rasens und der Menge des zu mähenden Grases anzupassen.

## 3. MONTAGE

### Montage

Sicherstellen, dass das Innere des Schneidmessers ausreichend sauber ist und keine Verkrustungen durch Gras und Schlamm aufweist, die das Einfügen der Deflektorklappe erschweren könnten. Die Grasfangeinrichtung oder das Prallblech (sofern vorhanden) entfernen und das „Mulching“-Zubehör (2.1) von der Auswurföffnung (2.3) her einfügen, indem man es fest bis zum Anschlag in den Auswurfkanal drückt. Die beiden elastischen Zugstangen (2.2) in die vorgesehenen Löcher einhängen und die Grasfangeinrichtung oder das Prallblech (sofern vorhanden) wieder anbringen.

**WICHTIG** *Das richtige Einhängen der elastischen Zugstangen (2.2) ist wichtig, um die Stabilität der „Mulching“-Kappe innerhalb des Schneidmessers zu gewährleisten. Aus demselben Grund müssen verschlissene Zugstangen umgehend ersetzt werden.*

### Ausbau

Die oben angegebenen Arbeitsschritte in der umgekehrten Reihenfolge ausführen.

## 1. ΤΡΟΠΟΣ ΧΡΗΣΗΣ

- "Ψιλοτεμαχισμός" – Θρυμματισμός και εναπόθεση της χλόης στο γκαζόν (P),

## 2. ΚΑΝΟΝΕΣ ΑΣΦΑΛΕΙΑΣ

### A) Γενικά

- 1) Το παρόν έντυπο οδηγιών, συμπληρώνει τις οδηγίες που περιέχει το εγχειρίδιο οδηγιών του μηχανήματος και γίνεται αναπόσπαστο μέρος αυτού, όταν χρησιμοποιείται το εξάρτημα για "ψιλοτεμαχισμό".
- 2) Η εφαρμογή του εξαρτήματος για "ψιλοτεμαχισμό" αλλάζει το κλασικό σύστημα κοπής και ενδεχόμενης συλλογής ή αποβολής της κομμένης χλόης που υπάρχει αρχικά στο μηχανήμα.
- 3) Η εφαρμογή του εξαρτήματος και η χρήση του μηχανήματος με εξοπλισμό για "ψιλοτεμαχισμό", πρέπει να γίνονται σύμφωνα με τους κανόνες ασφαλείας που προβλέπονται στο εγχειρίδιο οδηγιών του μηχανήματος και τις οδηγίες για τις διάφορες καταστάσεις χρήσης και συντήρησης.

### B) Οδηγίες χρήσης

**ΣΗΜΕΙΩΣΗ** - Η λειτουργία του βύσματος στο πιάτο κοπής είναι η ανακύκλωση της χλόης στο εσωτερικό του πιάτου κοπής και ταυτόχρονα η μείωση σε λεπτά τεμαχισμένα νήματα, απλώνοντας τα τακτικά στο γρασίδι. Μ'αυτόν τον τρόπο αποφεύγεται η συλλογή χλόης προστατεύοντας το γρασίδι από την ξηρασία σε περιόδους εξαιρετικής ζέστης. Η χλόη έτσι απλωμένη αποσυντίθεται γρήγορα και μοιόμορφα στο έδαφος. Η χρήση του βύσματος "ψιλοτεμαχισμού" συμβάλλει στη προφύλαξη των περιβάλλοντος μειώνοντας την ποσότητα των αποβλήτων και το ακουστικό επίπεδο του μηχανήματος.

- 1) Η συναρμολόγηση και η αποσυναρμολόγηση του εξαρτήματος πρέπει να γίνονται πάντα με τον κινητήρα σβηστό, αφού βγάλετε το κλειδί εκκίνησης.
- 2) Τοποθετήστε το εξάρτημα για "ψιλοτεμαχισμό" και βεβαιωθείτε για τη σωστή στερέωση και σταθερότητα των εξαρτημάτων.
- 3) Με το εξάρτημα για "ψιλοτεμαχισμό" τοποθετημένο, πρέπει να εργάζεστε πάντα με τον κάδο συλλογής ή το προστατευτικό κάλυμμα σωστά τοποθετημένα.
- 4) Για καλή λειτουργία, το γρασίδι πρέπει να κουρευείται σε τακτά χρονικά διαστήματα και συχνά, για να μειώνεται το ύψος της χλόης

που πρέπει να κοπεί.

- 5) Αποφεύγετε πάντα την κοπή μεγάλης ποσότητας χλόης για να μη βουλώσει το χλοοκοπτικό και να μην υπερφορτώσετε τον κινητήρα και τα όργανα κοπής. Προσαρμόστε την ταχύτητα κίνησης στις συνθήκες του γκαζόν και στην ποσότητα της χλόης για κοπή.

## 3. ΣΥΝΑΡΜΟΛΟΓΗΣΗ

### Συναρμολόγηση

Βεβαιωθείτε ότι το εσωτερικό του πιάτου κοπής είναι αρκετά καθαρό και απαλλαγμένο από εναποθέσεις χλόης και λάσπης που μπορούν να καταστήσουν δύσκολη την εισαγωγή του βύσματος εκτροπέα.

Μετακινήστε τη σακούλα συλλογής ή το προστατευτικό κάλυμμα (όταν υπάρχει) και τοποθετήστε το εξάρτημα "ψιλοτεμαχισμού" (2.1) από το στόμιο εξόδου (2.3), πιέζοντας μέχρι τέλους στο εσωτερικό του καναλιού εκκένωσης μέχρι την στάση.

Συνδέστε τις δύο ελαστικές ράβδους (2.2) στις προβλεπόμενες οπές και επανατοποθετήστε τη σακούλα συλλογής ή το προστατευτικό κάλυμμα (όταν υπάρχει).

**ΣΗΜΑΝΤΙΚΟ** Η σωστή σύνδεση των ελαστικών ραβδών (2.2) είναι σημαντικό για την εγγύηση της σταθερότητας του βύσματος "ψιλοτεμαχισμού" στο εσωτερικό του πιάτου κοπής. Για τον ίδιο λόγο, πρέπει να αντικαθιστάτε αμέσως τις κατεστραμμένες ελαστικές ράβδους.

### Αφαίρεση

Ακολουθήστε προς τα πίσω τις οδηγίες που αναφέρονται παραπάνω.

## 1. DIRECTIONS FOR USE

- "Mulching" – Chopping and depositing grass on the lawn (P);

## 2. SAFETY REGULATIONS

### A) Introduction

- 1) This instruction leaflet supplements the information contained in the machine's instruction manual and becomes an integral part of it when the "mulching" accessory is used.
- 2) The application of the "mulching" accessory modifies the traditional cutting, collection or ejection system originally fitted on the machine.
- 3) The fitting of the accessory and the use of the machine equipped for "mulching" must fully comply with the safety rules set out in the machine instruction manual and the indications given regarding various use and maintenance circumstances.

### B) Operating instructions

**NOTE** - *The function of the cap in the cutting deck is to recycle the grass inside the cutting deck and to shred it into finely chopped strands at the same time, spreading them evenly over the lawn. As a result, there is no need to collect the grass and the lawn is protected from drought during periods of intense heat. The chopped grass decomposes quickly and feeds the soil. The use of the "Mulching" cap helps to protect the environment by reducing the amount of waste and the noise level of the machine.*

- 1) The accessory must always be fitted or detached after turning off the engine and removing the ignition key.
- 2) Attach the "mulching" accessory, making sure that the mounted parts are firmly fitted and secure.
- 3) Even with the "mulching" accessory in place, always work with the grass catcher or stone guard (if present) fitted correctly.
- 4) For good performance, the lawn must be mowed at frequent and regular intervals to reduce the height of the grass to be cut.
- 5) Always avoid removing a large quantity of grass to prevent clogging the cutting deck and overloading the engine and cutting components. Regulate the forward speed according to the lawn conditions and the amount of grass removed.

## 3. ASSEMBLY

### Assembly

Make sure that the inside of the cutting deck is sufficiently clean and free of grass and mud deposits that might hinder inserting the deflector cap.

Remove the grass catcher or stone guard (if fitted) and insert the "mulching" cap (2.1) from the outlet (2.3), pushing it fully into the collector channel until it stops.

Hook the two elastic tie-rods (2.2) into the holes provided and refit the grass catcher or rock protector (if fitted).

**IMPORTANT** *The correct attachment of the elastic tie-rods (2.2) is important to ensure the stability of the "mulching" cap inside the cutting deck. For the same reason, deteriorated elastic tie-rods should be replaced promptly.*

### Dismantling

Follow the above steps in reverse order.

## 1. MODO DE USO

- "Mulching" - Picado y deposición del césped en el prado (P);

## 2. NORMAS DE SEGURIDAD

### A) Generalidades

- 1) Esta hoja de instrucciones completa la información contenida en el manual de uso de la máquina y constituye parte integrante del mismo cuando se utiliza el accesorio para "mulching".
- 2) La aplicación del accesorio para "mulching" modifica el sistema tradicional de corte y eventual recogida o expulsión del césped cortado previsto originalmente en la máquina.
- 3) La aplicación del accesorio y el uso de la máquina equipada para "mulching" se debe efectuar conforme a las normas de seguridad previstas en el manual de uso de la máquina y de las indicaciones suministradas de acuerdo con las distintas situaciones de uso y mantenimiento.

### B) Normas de uso

**NOTA** -El tapón en el plato de corte tiene la función de reciclar el césped dentro del plato de corte y a la vez reducirlo hasta convertirlo en hilos finamente triturados, esparciéndolos de forma regular sobre el prado. De esta forma, se evita tener que recoger el césped y el prado queda protegido contra la aridez en los periodos de intenso calor. La hierba, al estar triturada, se descompone rápidamente y nutre el terreno. El uso del tapón "Mulching" ayuda a proteger el medio ambiente, reduciendo la cantidad de los residuos y el nivel acústico de la máquina.

- 1) El montaje y desmontaje del accesorio se debe efectuar con motor apagado, después de haber desconectado la llave de arranque.
- 2) Aplique el accesorio para "mulching" asegurándose de la fijación correcta y de la estabilidad de las partes montadas.
- 3) Inclusive con el accesorio para "mulching" instalado, es necesario trabajar siempre con la bolsa de recolección o la pantalla de protección (cuando esté presente) montados correctamente.
- 4) Para que la máquina funcione correctamente, el prado debe cortarse a intervalos frecuentes y regulares para así reducir la altura de la hierba que debe cortarse.
- 5) No retire una considerable cantidad de césped para evitar atascar el plato de corte y no sobrecargue el motor y los órganos de corte. Ajuste la velocidad de avance de acuerdo con las condiciones del prado y a la cantidad de hierba cortada.

## 3. MONTAJE

### Montaje

Compruebe que el interior del plato de corte esté lo suficiente limpio y libre de incrustaciones de césped y lodo que podrían hacer más difícil la inserción del tapón deflector.

Extraiga la bolsa de recolección o la pantalla de protección (cuando esté presente) e inserte el tapón "mulching" (2.1) por la boca de salida (2.3), empujándolo hasta el fondo en el interior del canal de expulsión hasta el tope.

Enganche los dos tirantes elásticos (2.2) en los orificios previstos y vuelva a montar la bolsa de recolección o la pantalla de protección (cuando esté presente).

**IMPORTANTE** *El correcto acoplamiento de los tirantes elásticos (2.2) es importante para garantizar la estabilidad del tapón "mulching" en el interior del plato de corte. Por la misma razón, es necesario cambiar inmediatamente los tirantes elásticos deteriorados.*

### Desmontaje

Ejecute las operaciones descritas arriba procediendo en sentido inverso.

## 1. KASUTAMISVÕIMALUSED

- „Multšimine” – Rohu peenestamine ja murup-latsile laotamine (P);

## 2. OHUTUSEESKIRJAD

### A) Üldiselt

- 1) See juhisteleht koondab masina kasutusjuhendis toodud info ja on selle lahutamatu osa, kui kasutada „multšimisseadet”.
- 2) „Multšimisseadme” rakendamine muudab masinal esialgselt ette nähtud traditsioonilist niitmise ja niidetud rohu võimaliku kogumise või väljaviskamise süsteemi.
- 3) Lisaseadme rakendamisel ja kasutamiseks ette nähtud masina kasutamisel tuleb igati kinni pidada masina kasutusjuhendis ette kirjutatud ohutusnõuetest ja erinevate kasutusjuhete ning hoolduse puhuks antud juhistest.

### B) Kasutusnõuded

**MÄRKUS** - *Lõikemehhanismi korgi funktsioon on rohu töötlemine lõikemehhanismi sees ja samaaegselt selle peenestamine, laotades see ühtlaselt murule. Sedasi välditakse rohu kogumist kaitses muru suure kuumuse ajal kuivuse eest. Sel moel peenesatud rohi laguneb kiiresti ja toidab muru. „Multšimis”korgi kasutamine aitab kaasa keskkonna kaitsele, vähendades jäätmete hulka ja masina mürataset.*

- 1) Seadme külge- ja lahtimonteerimine tuleb läbi viia seisva mootoriga, nii et süütevõti on väljas.
- 2) Lisage multšimisseade, kontrollides, et peale monteeritud osad on õigesti kinnitatud ja kindlalt kinni.
- 3) Isegi kui „multšimisseade” on lisatud, tuleb alati töötada korrektselt monteeritud kogumiskorvi või kivikattega (kui on olemas).
- 4) Seadme korralikult töötamiseks tuleb muru niita sageli ja regulaarselt, et vähendada niidetava muru kõrgust.
- 5) Vältida alati liigse murukoguse liigutamist, et vältida lõikemehhanismi ummistumist ja et mootorit ja lõikeriistu mitte üle koormata. Seada liikumiskiirus vastavusse muru tingimustega ja niidetava muru kogusega.

## Monteerimine

Kontrollida, et lõikemehhanismi sisemus oleks piisavalt puhas ja ilma rohu- ja mudakooriguteta, mis võiksid takistada deflektori korgi sisestamist. Võtke kogumiskorv või kivikate (kui on olemas) küljest ära ja sisestage „multšimiskork” (2.1) väljumiskanali (2.3) kaudu, surudes selle lõpuni väljaviskekanalisse.

Haakida kaks elastset kinnitust (2.2) ettenähtud aukudesse ja monteeri kogumiskorv või kivikate (kui on olemas) uuesti peale.

**TÄHTIS** *Elastsete kinnituste (2.2) õige haakimine on tähtis „multšimiskorgi” stabiilsuse tagamiseks lõikemehhanismi sees. Samal põhjusel tuleb kahjustatud elased kinnitused koheselt välja vahetada.*

### Lahtimonteerimine

Teha ülalnimetatud operatsioonid vastupidises järjekorras.

## 3. KOKKUMONTEERIMINE

## 1. KÄYTTÖTARKOITUS

- ”Silppuri” - Ruohon silppuaminen ja asettaminen takaisin nurmikolle (P);

## 2. TURVALLISUUSMÄÄRÄYKSET

### Yleistä

- 1) Tämä ohjelehtinen täydentää laitteen ohjekirjassa olevia tietoja. Kun käytössä on silppuri – lisälaitte, ohjelehtinen kuuluu oleellisena osana ohjekirjaan.
- 2) Silppuri -lisälaitteen asennus muuttaa laitteen alkuperäistä ruohonleikkuu- ja leikatun ruohon keräys- tai poistojärjestelmää.
- 3) Lisälaitte tulee asentaa ja silppurilla varustettua laitetta käyttää täysin laitteen ohjekirjassa annettujen turvamääräysten ja eri tilanteita koskevien käyttö- ja huolto-ohjeiden mukaan.

### B) Käyttömääräykset

**HUOMAUTUS** - *Leikkuutasolla olevan korkin tehtävänä on kierrättää ruohoa leikkuutason sisällä ja silputa ruoho pieneksi levittämällä sen lopuksi tasaisesti nurmikolle. Tällä tavoin vältetään ruohon kerääminen suojaamalla näin nurmikkoa erittäin kuumina kausina. Silputtu ruoho mätänee näin nopeasti ja ravitsee maaperää. Silppurin korkin käyttö edesauttaa ympäristön suojelua vähentämällä näin jätteiden määrää ja laitteen melutasoa.*

- 1) Lisälaitte tulee aina asentaa ja irrottaa moottori sammutettuna, käynnistysvain irrotettuna.
- 2) Asenna silppuri -lisälaitte varmistamalla, että asennetut osat on kiinnitetty asianmukaisesti ja tukevasti.
- 3) Myös silppuri -lisälaitteen kanssa tulee työskennellä keruusäkki tai kivisuoja (jos paikalla) asianmukaisesti asennettuina.
- 4) Hyvän toiminnan kannalta nurmikko on leikatava säännöllisin väliajoin, leikattavan ruohon korkeuden vähentämiseksi.
- 5) Vältä aina erityisen suurien ruohomäärien leikkaamista, ettei leikkauslevy mene tukkoon ja moottori ja leikkausosat ylikuormitu. Säädä etenemisnopeus nurmikon kunnon ja leikattavan ruohomäärän mukaan.

## 3. ASENNUS

### Asennus

Varmista, että leikkausalustan sisäosa on riittävän puhdas eikä siinä esiinny ruohonjäämiä ja kuraa, jotka voivat tehdä läppäkorkin asettamisesta vaikean.

Irrota keruusäkki tai kivisuoja (jos paikalla) ja aseta silppurin korkki (2.1) poistoaukkoon (2.3) työntämällä se pohjaan poistoputken sisälle kunnes se pysähtyy.

Kiinnitä kaksi joustavaa vetotankoa (2.2) tarkoituksenmukaisesti aukkoihin ja asenna keruusäkki tai kivisuoja (jos paikalla) paikoilleen.

**TÄRKEÄÄ** *Joustavien vetotankojen oikea kiinnitys(2.2) on tärkeä silppurin korkin vakauden takaamisessa leikkuutason sisällä. Samasta syystä on vältettävä joustavat vetotangot vaihdettava välittömästi.*

### Poisto

Suorita em. toimenpiteet päivittäin järkevässä järjestyksessä.

## 1. MODALITÉS D'EMPLOI

- “Mulching” - Broyage et épandage de l'herbe sur la pelouse (P);

## 2. NORMES DE SÉCURITÉ

### A) Généralités

- 1) Cette feuille d'instructions complète les informations contenues dans le manuel d'instructions de la machine et en fait partie intégrante, si on utilise l'accessoire pour “mulching”.
- 2) L'application de l'accessoire pour « mulching » modifie le système traditionnel de tonte et l'éventuel ramassage ou éjection de l'herbe coupée qui était prévu à l'origine sur la machine.
- 3) L'application de l'accessoire et l'emploi de la machine équipée pour le « mulching » doivent se faire dans le plein respect des normes de sécurité prévues sur le manuel d'instructions de la machine et des indications fournies pour les différentes situations d'utilisation et d'entretien.

### B) Normes d'emploi

**REMARQUE** - *La fonction du bouchon du plateau de coupe est de recycler l'herbe à l'intérieur du plateau de coupe et en même temps de la réduire en brins finement coupés, en les dispersant uniformément sur la pelouse. Cela évite de devoir ramasser l'herbe et protège la pelouse de la sécheresse pendant les périodes de chaleur intense. L'herbe déchiquetée se décompose rapidement et nourrit le sol. L'utilisation du bouchon “Mulching” permet de protéger l'environnement en réduisant la quantité de déchets et le niveau sonore de la machine.*

- 1) Le montage et le démontage de l'accessoire doivent toujours être effectués avec le moteur éteint, après avoir enlevé la clé de démarrage.
- 2) Appliquer l'accessoire pour « mulching » en s'assurant que les pièces montées ont été fixées avec stabilité.
- 3) Même quand l'accessoire pour « mulching » est appliqué, vous devez toujours travailler avec le sac de ramassage ou le pare-pierres (si fourni) correctement installés.
- 4) Pour un bon fonctionnement, la pelouse doit être tondue à intervalles fréquents et réguliers afin de réduire la hauteur de l'herbe à couper.
- 5) Éviter toujours d'enlever une quantité d'herbe excessive, afin d'éviter d'engorger le plateau de coupe et de surcharger le moteur et les

organes de coupe. Adapter la vitesse d'avancement aux conditions de la pelouse et à la quantité d'herbe enlevée.

## 3. MONTAGE

### Montage

S'assurer que l'intérieur du plateau de coupe est suffisamment propre et exempt de dépôts d'herbe et de boue qui pourraient rendre difficile l'insertion du bouchon déflecteur.

Retirer le sac de ramassage ou le pare-pierres (si présent) et insérer le bouchon « mulching » (2.1) par la sortie (2.3), en le poussant à fond dans le canal d'éjection jusqu'à ce qu'il s'arrête.

Fixer les deux tirants élastiques (2.2) dans les trous prévus à cet effet et remettre en place le sac de ramassage ou le pare-pierres (si fourni).

**IMPORTANT** *La fixation correcte des tirants élastiques (2.2) est importante pour assurer la stabilité du bouchon “mulching” à l'intérieur du plateau de coupe. Pour la même raison, les tirants élastiques détériorés doivent être remplacés en temps utile.*

### Démontage

Exécuter les opérations indiquées ci-dessus dans l'ordre contraire.



## 1. NAČIN UPORABE

- "Malčiranje" – usitnjavanje i ostavljanje trave na travnjaku (P);

## 2. SIGURNOSNE UPUTE

### A) Općenito

- 1) Upute na ovom listu nadopunjuju informacije koje sadrži priručnik s uputama za stroj i čine njegov sastavni dio prilikom primjene dodatka za "malčiranje".
- 2) Primjena dodatka za "malčiranje" mijenja tradicionalni način košnje i eventualno sakupljanje ili izbacivanje pokošene trave prvobitno predviđeno na stroju.
- 3) Primjena dodatka i korištenje strojem opremljenim za "malčiranje" moraju se odvijati uz potpuno poštovanje sigurnosnih uputa navedenih u priručniku s uputama za stroj te preporuka danih za različite situacije prilikom uporabe i održavanja.

### B) Pravila uporabe

**NAPOMENA** – Čep na reznoj ploči ima funkciju recikliranja trave unutar rezne ploče, uz istovremeno sjeckanje trave na sitne niti koje se zatim ravnomjerno rasprostranjuju po travnjaku. Na taj se način izbjegava sakupljanje trave, čime se travnjak štiti od suše u razdobljima velikih vrućina. Tako isjeckana trava brzo se razgrađuje i hrani tlo. Uporabom čepa za "malčiranje" smanjuje se količina otpada i razina buke stroja, čime se doprinosi očuvanju okoliša.

- 1) Montiranje i demontiranje ovog dodatka morate uvijek vršiti dok je motor ugašen, nakon što ste izvukli ključ za pokretanje.
- 2) Stavite dodatak za "malčiranje" i uvjerite se da je pravilno pričvršćen te da su montirani dijelovi stabilni.
- 3) I prilikom rada uz primjenu dodatka za "malčiranje" košara za sakupljanje trave ili štitnik za kamenje (kad je prisutan) moraju biti pravilno montirani.
- 4) Travnjak radi boljeg rada treba kositi često i u pravilnim vremenskim razmacima, kako bi trava koju treba pokositi bila što niža.
- 5) Uvijek izbjegavajte rezanje vrlo velikih količina trave da se rezna ploča ne bi zapriječila te da se motor i rezni dijelovi ne bi preopteretili. Prilagodite brzinu napredovanja stanju travnjaka i količini odrezane trave.

## 3. MONTIRANJE

### Montiranje

Uvjerite se da je unutrašnjost rezne ploče dovoljno čista i bez okorjelih naslaga trave i blata koji bi mogli otežati stavljanje čepa usmjerivača. Skinite košaru za sakupljanje trave ili štitnik za kamenje (kad je prisutan) pa uvucite čep za "malčiranje" (2.1) kroz izlazni otvor (2.3) i gurnite ga do kraja u kanal za izbacivanje, sve dok se ne zaustavi. Zakačite dva elastična zatezača (2.2) za predviđene otvore i ponovno montirajte košaru za sakupljanje trave ili štitnik za kamenje (kad je prisutan).

**VAŽNO** *Pravilno kačenje elastičnih zatezača (2.2) važno je za jamčenje stabilnosti čepa za "malčiranje" unutar rezne ploče. Iz istog je razloga istrošene elastične zatezače potrebno pravovremeno zamijeniti.*

### Demontiranje

Izvršite prethodno navedene radnje obrnutim redoslijedom.

## 1. HASZNÁLATI MÓDOZAT

- "Mulcsozás"- A fű aprítása és a gyepen történő elhelyezése (P);

## 2. BIZTONSÁGI ELŐÍRÁSOK

### A) Általános tájékoztatás

- 1) Ez a használati útmutatásokat feltüntetető lap a használati utasításban található információkat egészíti ki, és annak szerves részét képezi, amikor a "mulcsozó" tartozékot használják.
- 2) A "mulcsozó" tartozék használata módosítja a gépen eredetileg előírányzott hagyományos fűnyírási rendszert és a lenyírt fű esetleges begyűjtését, vagy kiszórását.
- 3) A tartozék alkalmazásakor és "mulcsozáshoz" felszerelt gép használatakor teljes mértékben be kell tartani a gép használati utasításában feltüntetett biztonsági szabályokat, és a különböző használati és karbantartási helyzetekre vonatkozóan adott útmutatásokat.

### B) Használati szabályok

**MEGJEGYZÉS** - A vágótárcsa dugójának funkciója az, hogy visszaforgassa a fűvet a vágótárcsa belsejébe és egyidejűleg finomra vágott szálakra aprítsa és egyenletesen elszórja a gyepen. Ezzel elkerülhető a fű összegyűjtése, továbbá védi a gyepet a kiszáradástól a nagyon meleg időszakokban. A felaprított fű gyorsan lebomlik és táplálja a talajt. A "mulcsozó" dugó használata környezetvédő, csökkenti a hulladék mennyiségét és a gép zajszintjét.

- 1) A tartozék fel- és leszerelését mindig kikapcsolt motor mellett kell végezni, miután az indítókulcsot eltávolította.
- 2) Helyezze fel a "mulcsozó" tartozékot és ellenőrizze a megfelelő rögzítését, valamint a felszerelt alkatrészek stabilitását.
- 3) A felszerelt "mulcsozó" tartozék használatakor is megfelelően felhelyezett fűgyűjtő zsákkal vagy kőhárítóval (ha van) szabad csak dolgozni.
- 4) A megfelelő működéshez a gyepet gyakran kell nyírni a levágandó fű magasságának csökkentése érdekében.
- 5) Kerülje túl nagy mennyiségű fű egyszerre történő eltávolítását, hogy elkerülje a vágótárcsa eltömődését és a motor, valamint a vágószervek túlterhelését. A haladási sebességet a gyep állapotától és a lenyírt fű mennyiségétől függően válassza meg.

## 3. ÖSSZESZERELÉS

### Összeszerelés

Ellenőrizze, hogy a vágótárcsa belseje tiszta legyen és fű- és sárlerakódástól mentes, mivel ez megnehezíti a deflektor dugó behelyezését. Vegye le a gyűjtőzsákot vagy a kőhárítót (ha van) és illessze be a "mulcsozó" dugót (2.1) a kimeneti nyíláson (2.3) keresztül a kibóbcsatornán betolva egészen ütközésig. Akassza be a két rugalmas húzórudat (2.2) a megfelelő furatokba és szerelje vissza a gyűjtőzsákot vagy a kőhárítót (ha van).

**FONTOS** A rugalmas húzórudak megfelelő beakasztása (2.2) fontos a "mulcsozó" dugó stabilitásának biztosításához a vágótárcsában. Ugyanezért haladéktalanul ki kell cserélni a húzórudakat, ha azok tönkrementek.

### Leszerelés

Végezze el fordított sorrendben a fenti műveleteket.

## 1. NAUDOJIMO BŪDAI

- „Mulčiavimas“ – Žolės smulkinimas, paliekant ją ant pievos (P);

## 2. SAUGOS REIKALAVIMAI

### A) Bendrumas

- 1) Šis instrukcijų lapas papildo įrenginio instrukcijų vadovėlyje esamą informaciją ir tampa papildoma dalimi, kai pateikiamas „mulčiavimo“ aksesuaras.
- 2) „Mulčiavimo“ aksesuaro įdiegimas pakeičia tradicinę pjovimo sistemą ir numatytą surinkimą arba numatytą nupjautos žolės išmetimą, kaip tai buvo originaliai numatyta ant įrenginio.
- 3) Aksesuaro įdiegimas ir įrenginio paruošimas metodui „mulčiavimas“ turi būti atliekami pagal saugos normas kaip tai numatyta įrenginio instrukcijų vadovėlyje ir pagal nurodymus pateiktus įvairioms situacijoms naudojimui bei priežiūrai.

### B) Naudojimo normos

**PASTABA** - *Pjovimo Disko kamščio funkcija yra susmulkinti žolę pjovimo disko viduje ir tuo pačiu metu susmulkinanti ją, išsklaidant reguliariai ant pievos. Tokiu būdu išvengiama žolės surinkimo taip apsaugojant pievą nuo sausros stiprių karščių periodais. Taip susmulkinta žolė greitai supūva ir maitina dirvą. „Mulčiavimo“ kamščio naudojimas veikia aplinkos priežiūrai, sumažinant atliekų išmetimą ir įrenginio akustikos lygį.*

- 1) Aksesuaro montavimas ir imontavimas visada turi būti vykdomi išjungtam varikliui, po to kai išimamas užvedimo raktelis ir įvestas stovėjimo stabdys.
- 2) Uždėti „mulčiavimo“ aksesuarą atsižvelgiant į tikslų fiksavimą ir sumontuotų dalių stabilumą.
- 3) Net ir naudojant „mulčiavimo“ aksesuarą, visada būtina dirbti teisingai sumontuotais akmensargiais (jei yra) ir žolės surinkimo krepšiu.
- 4) Geram veikimui, pieva turi būti pjaunama dažniais intervalais ir reguliariai, sumažinant pjaunamos žolės aukštį.
- 5) Visada išvengti per didelio žolės kiekio, taip išvengiant pjovimo disko užsikimšimo ir neužpildyti variklio pjovimo organais. Atitaikyti judėjimo greitį pagal pievos sąlygas ir surenkamos žolės kiekį.

## 3. SURINKIMAS

## Montavimas

Užsitikrinti, kad pjovimo diskas būtų pakankamai švarus ir be žolės bei žemės džiūvėsių dėl kurių gali būti sudėtinga įterpti nukreipimo kamštį. Išimti surinkimo krepšį arba akmensargius (jei yra) ir įterpti „mulčiavimo“ kamštį (2.1) nuo išmetamosios burnos (2.3), stumiant iki dugno į siauro išmetamojo kanalo vidų.

Prikabinti du elastingus tempiklius (2.2) į numatytas skylės ir sumontuoti atgal surinkimo krepšį arba akmensargius (jei yra).

**SVARBU** *taisyklingas elastingų tempiklių sukabinimas (2.2) yra svarbus „mulčiavimo“ kamščio stabilumo garantavimui pjovimo disko viduje ir neleisti kontaktuoti su sukamaisiais peiliais. Tuo pačiu reikia netrukus pakeisti susidėvėjusius elastingus tempiklius.*

## Imontavimas

Sekti atbuline eiga viršuje nurodytas operacijas.

## 1. DARBINĀŠANAS REŽĪMI

- “Mulčēšana” – Zāles sasmalcināšana un izmešana turpat zālājā (P);

## 2. DROŠĪBAS NOTEIKUMI

### A) Vispārēji noteikumi

- 1) Šī lappuse ar norādījumiem papildina mašīnas rokasgrāmatā iekļauto informāciju un kļūst par tās sastāvdaļu, ja tiek izmantots aprīkojums “mulčēšanai”.
- 2) Pievienojot mulčēšanas rīku, tiek pārveidota tradicionālā pļaušanas, kā arī nopļautās zāles savākšanas vai izvietošanas sistēma, kas ir sākotnēji paredzēta šai mašīnai.
- 3) Uzstādot aprīkojumu un izmantojot “mulčēšanai” aprīkotu mašīnu rūpīgi jāievēro mašīnas rokasgrāmatā paredzētie drošības noteikumi un norādījumi par rīcībām dažādās ekspluatācijas situācijās un apkopes laikā.

### B) Lietošanas noteikumi

**PIEZĪME** - *Griešanas kupola aizbāžņa funkcija ir zāles recirkulācija griešanas kupola iekšpusē, vienlaicīga tās sasmalcināšana smalkās šķiedrās un to izkļiedšana uz zālienu. Tādējādi, zāle netiek savākta un tā aizsargā zālienu no sausuma īpaši karstos periodos. Sasmalcināta zāle ātri sadalās un baro augsni. “Mulčēšanas” aizbāžņa izmantošana ļauj aizsargāt apkārtni, samazinot atkritumu daudzumu un mašīnas trokšņa līmeni.*

- 1) Aprīkojuma uzstādīšanas un noņemšanas laikā dzinējam jābūt izslēgtam, turklāt ir jāizņem iedarbināšanas atslēga.
- 2) Uzstādiet “mulčēšanas” aprīkojumu, pārliecinoties, ka tas ir pareizi piestiprināts, un ka uzstādītās detaļas ir stabilas.
- 3) Arī tad, ja ir pievienots mulčēšanas rīks, vienmēr strādājiet ar pareizi uzmontētu savākšanas maisu (ja ir) vai akmeņu atgrūdēju.
- 4) Lai nodrošinātu pareizu darbību, zāliens ir bieži un regulāri jāpļauj, lai samazinātu pļaušanas zāles augstumu.
- 5) Nekad neuzkrājiet lielu zāles daudzumu, lai nenobloķētu griešanas kupolu un nepārslōgtu dzinēju un pļaušanas elementus. Regulējiet kustības ātrumu atbilstoši zālāja stāvoklim un nopļautās zāles daudzumam.

## 3. MONTĀŽA

## Montāža

Pārliecinieties, ka griešanas kupola iekšpusē ir pietiekoši tīra un tajā nav zāles un netīrumu, kuri var apgrūtināt deflektora aizbāžņa uzstādīšanu. Noņemiet savākšanas maisu vai akmeņu atgrūdēju (ja ir) un ievietojiet “mulčēšanas” aizbāzni (2.1) izejas atverē (2.3), līdz galam stumjot to izmešanas kanālā līdz tas apstājas. Pieāķējiet divas elastīgās siksnas (2.2) pie paredzētajām atverēm un uzstādiet atpakaļ savākšanas maisu vai akmeņu atgrūdēju (ja ir).

**SVARĪGI** *Ir svarīgi pareizi pieāķēt elastīgās siksnas (2.2), lai nodrošinātu “mulčēšanas” aizbāžņa stabilitāti griešanas kupola iekšpusē. Ar tādu pašu nolūku ir laikus jānomaina nodilušas elastīgās siksnas.*

## Demontāža

Veiciet augstāk norādītās darbības apgrieztā secībā.

## 1. НАЧИН НА КОРИСТЕЊЕ

- „Mulching“ – Дробење и положување на тревата врз тревникот (P);

## 2. БЕЗБЕДНОСНИ МЕРКИ

### А) Општо

- 1) Овој додаток со упатства интегрира информации кои што се содржани во упатството за употреба на машината и со тоа станува негов составен дел кога се користи додатокот за „mulching“.
- 2) Примената на додатокот за „mulching“ го модифицира традиционалниот систем на косење и може да ја собира или отфрлува покосената трева како што е првично предвидено на машината.
- 3) Апликацијата на додатокот и користењето на машината опремена за „mulching“ треба да се изведат во согласност со регулативите за безбедност кои што се предвидени во упатството за употреба за машината и во упатствата кои што се однесуваат за разни ситуации при користење и одржување.

### В) Начина на употреба

**ЗАБЕЛЕШКА** - Функцијата на чепот на косилката е да ја рециклира тревата во внатрешноста на косилката и истовремено да ја иситни на фино исецкани нишки, што редовно ќе ги распространува по тревникот. На овој начин се избегнува собирање на тревата, штитејќи го тревникот од суша во периодот во периодите на големи жештини. Така истинетата трева брзо се разложува и го храни тлото. Употребата на чепот „Mulching“ придонесува за заштита на животната средина, намалување на количеството отпад и нивото на бучава на машината.

- 1) Составувањето и расклопувањето на додатокот мора секогаш да се изведува со исклучен мотор откако сте го извадиле клучот за палење.
- 2) Поставете го додатокот за „mulching“ со тоа што ќе проверите дали е правилно фиксиран и дали поставените делови се стабилни.
- 3) Исто така, кога е поставен додаток за „mulching“, секогаш треба да се работи со вреќа за собирање или со правилно поставен браник (ако го има).
- 4) За правилно функционирање, тревникот

мора да се коси во чести и редовни интервали, за да се намали висината на тревата што се коси.

- 5) Секогаш избегнувајте да вадите огромна количина на трева за да избегнете попречување на патеката за косење и за да не го преотворите моторот со предмети од косењето. Приспособете ја брзината на движење во согласност со условите на тревникот и со количината на положената трева.

## 3. МОНТИРАЊЕ

### Составување

Проверете дали внатрешноста на плочата за косење е доволно чиста и без кора со засушена трева и кал коишто може да го отежнат вметнувањето на капакот на штитникот.

Извадете ја вреќата за собирање или браникот (ако го има) и вметнете го чепот „mulching“ (2.1) во отворот на излезот (2.3), притиснете докрај во внатрешноста на каналот за исфрлање додека не застане. Прикачете ги двете еластични јажиња (2.2) за предвидените отвори и поставете ја вреќата за собирање или браникот (ако го има).

**ВАЖНО** Правилното прицвстување на еластичните јажиња (2.2) е важно за да се обезбеди стабилност на чепот „mulching“ во внатрешноста на косилката. Од таа причина, мора веднаш да се заменат дотраените еластични јажиња.

### Расклопување

Извршете ги горенаведените дејства во обратен редослед.

## 1. HET GEBRUIK

- “Mulching” – Fijnmalen en achterlaten van het gras op het grasveld (P);

## 2. VEILIGHEIDSVOORSCHRIFTEN

### A) Algemeen

- 1) Dit instructieblad is een aanvulling op de informatie in de handleiding van de machine en maakt er wezenlijk deel van uit als het “mulching” accessoire gebruikt wordt.
- 2) De toepassing van het “mulching” accessoire wijzigt het traditionele maaisysteem en de eventuele opvang of uitwerping van het gemaaid gras, zoals oorspronkelijk voorzien op de machine.
- 3) Het accessoire moet toegepast worden en de voor het “mulching” uitgeruste machine moet gebruikt worden in overeenstemming met de veiligheidsvoorschriften in de handleiding van de machine en de aanwijzingen met betrekking tot de verschillende gebruiks- en onderhoudssituaties.

### B) Gebruiksvoorschriften

**OPMERKING** - *De functie van de dop in het maaidek is om het gras in het maaidek te recyclen en tegelijkertijd te verkleinen tot fijngesnipperde draden, die ze regelmatig op het gazon verspreiden. Op deze manier vermijdt u het gras te moeten verzamelen en beschermt u het gazon tegen droogte in periodes van intense hitte. Het aldus versnipperde gras vergaat snel en voedt de bodem. Het gebruik van de “Mulching” dop draagt bij aan de bescherming van het milieu door de hoeveelheid afval en het geluidsniveau van de machine te verminderen.*

- 1) Het accessoire moet steeds met uitgeschakelde motor gemonteerd en gedemonteerd worden, nadat u de startsleutel hebt verwijderd.
- 2) Beng het “mulching” accessoire aan, waarbij u let op de correcte bevestiging en stabiliteit van de gemonteerde onderdelen.
- 3) Ook als het “mulching” accessoire gemonteerd is, moet er altijd gewerkt worden met correct gemonteerde opvangzak of steenbeschermkap (indien aanwezig).
- 4) Voor een goede werking moet het gazon met regelmatige tussenpozen gemaaid worden om de hoogte van het te maaien gras te verminderen.
- 5) Maai nooit teveel gras in een keer om te

voorkomen dat het maaidek verstopt raakt en om de motor en de maaielementen niet te overbelasten. Pas de rijsnelheid aan de toestand van het grasveld en de hoeveelheid gemaaid gras aan.

## 3. MONTAGE

### Montage

Verzekeer u ervan dat de binnenkant van het maaidek voldoende schoon is en vrij van gras- en modderincrustaties die het invoegen van de deflector dop moeilijk zou kunnen maken. Verwijder de opvangzak of de steenvanger (indien aanwezig) en steek de “mulching”-dop (2.1) uit de uitlaat (2.3) en duw deze helemaal in het uitwerpkanaal tot hij niet verder kan. Haak de twee elastische trekstangen (2.2) in de daarvoor bestemde gaten en plaats de opvangzak of de steenvanger (indien aanwezig) terug.

**BELANGRIJK** *De correcte bevestiging van de elastische trekstangen (2.2) is belangrijk om de stabiliteit van de “mulching”-dop in het maaidek te verzekeren. Om dezelfde reden moeten beschadigde elastische trekstangen onmiddellijk vervangen worden.*

### Demontage

Voer bovenstaande handelingen in omgekeerde volgorde uit.

## 1. BRUKSMÅTER

- "Mulching" – Gresset finkuttes og legges igjen på plenen (P);

## 2. SIKKERHETSREGLER

### A) Generelt

- 1) Dette instruksjonsarket utfyller informasjonen inneholdt i maskinens instruksjonshåndbok, og blir en viktig del av denne når ekstrautstyret for "mulching" benyttes.
- 2) Påføring av ekstrautstyret for "mulching" endrer det tradisjonelle systemet for klipping og eventuell oppsamling eller utkastelse av klippet gress, som maskinen opprinnelig er tilrettelagt for.
- 3) Påføring av ekstrautstyret og bruk av maskinen utrustet for "mulching", må skje med full respekt for såvel sikkerhetsreglene i maskinens instruksjonshåndbok, som anvisningene vedrørende de forskjellige bruks- og vedlikeholdssituasjoner.

### B) Bruksregler

**MERK** -Funksjonen til lokket i klippepannen er å resirkulere gresset inne i klippepannen og samtidig redusere det til finstrimlede tråder, og spre dem jevnt utover plenen. På denne måten unngår du at gresset samler seg opp og beskytte plenen mot tørke i perioder med intens varme. Det oppkuttete gresset brytes raskt ned og gir næring til jorden. Bruken av "Mulching" lokket bidrar til å verne om miljøet ved å redusere mengden avfall og maskinens støynivå.

- 1) Montering og demontering av ekstrautstyret må alltid finne sted med motoren avslått, og etter å ha fjernet startnøkkelen.
- 2) Påfør ekstrautstyret for "mulching", og forviss deg om de monterte delenes stabilitet og korrekte feste.
- 3) Også med ekstrautstyret for "mulching" påført, er det alltid nødvendig å arbeide med oppsamlingsposen eller steinskjermen (når installert) riktig montert.
- 4) For riktig drift må plenen klippes med hyppige og jevne mellomrom, for å redusere høyden på gresset som skal klippes.
- 5) Unngå alltid å klippe store mengder gress for å unngå tilstopping av klippepannen og ikke overbelaste motoren og skjæreutstyret. Tilpass fremdriftshastigheten til plenens tilstand og mengden klippet gress.

## 3. MONTERING

### Montering

Pass på at klippepannen er ren på innsiden og at det ikke finnes gress eller søle som kan gjøre det vanskelig å sette inn deflektorlokket.

Ta av oppsamlingsposen eller steinskjermen (når installert) og sett inn "mulching"-lokket (2.1) fra utkaståpningen (2.3). Trykk lokket inn i utkastkanalen, helt til det stopper.

Hekt på de to elastiske stroppene (2.2) i hullene og monter oppsamlingsposen eller steinskjermen (når installert) på nytt.

**VIKTIG** Riktig feste av de elastiske stroppene (2.2) er viktig for å garantere "mulching" loddets stabilitet inne i klippepannen. Av samme årsak er det nødvendig å skifte ut slitte elastiske stropper så raskt som mulig.

### Demontering

Utfør operasjonene som er indikert ovenfor i motsatt rekkefølge.

## 1. SPOSÓB UŻYCIA

- “Mulczowanie” – Rozdrobnienie i rozłożenie trawy na łące (P);

## 2. ZASADY BEZPIECZEŃSTWA

### A) Ogólne zasady

- 1) Niniejsza instrukcja, uzupełniająca do informacji zawartych w podręczniku obsługi maszyny staje się jego nierozłączną częścią w przypadku, w którym maszyna pracuje z zastosowaniem osprzętu do “mulczowania”.
- 2) Zastosowanie osprzętu do “mulczowania” zmienia tradycyjny sposób koszenia i ewentualnie zbiór i usuwanie koszonej trawy, przewidziany przez początkowo ustalony tryb pracy maszyny.
- 3) Zamontowanie osprzętu i stosowanie maszyny do “mulczowania” muszą odbywać się w warunkach pełnego przestrzegania zasad bezpieczeństwa, zawartych w podręczniku obsługi maszyny oraz zgodnie ze wskazówkami wyjaśniającymi sposób zachowania się w różnych sytuacjach używania i podczas przeglądów.

### B) Zasady użycia

**UWAGA** - *Funkcją nakładki w agregacie tnącym jest recykling trawy wewnątrz agregatu tnącego i jednoczesne rozdrobnienie jej na drobne nitki, które następnie są rozprowadzane na trawniku. Pozwala to uniknąć zbierania trawy i chroni trawnik przed suszą w okresach intensywnego upału. Rozdrobniona trawa szybko się rozkłada i odżywia glebę. Zastosowanie nakładki do “Mulczowania” przyczynia się do ochrony środowiska, zmniejszając ilość odpadów i poziom hałasu maszyny.*

- 1) Montaż i demontaż osprzętu musi odbywać się zawsze przy wyłączonym silniku, po wyjęciu kluczyka zapłonu.
- 2) Zamontować osprzęt do “mulczowania” upewniając się o prawidłowości mocowań i stabilności wszystkich zamontowanych części.
- 3) Podczas pracy z osprzętem do “mulczowania” należy zawsze stosować poprawnie zamontowany pojemnik do zbioru trawy i przeciwkamyenne osłony (jeśli występują).
- 4) Aby zapewnić prawidłowe działanie, trawnik musi być koszony w regularnych odstępach czasu, aby zmniejszyć wysokość ścinanej trawy.
- 5) Nigdy nie gromadzić dużej ilości trawy w celu

uniknięcia zablokowania się tarczy tnącej i aby nie doprowadzić do nadmiernego obciążania silnika i zespołu tnącego. Ustawić szybkość posuwu maszyny w zależności od stanu łąki i ilości ścinanej trawy.

## 3. MONTAŻ

### Montaż

Upewnić się, czy wewnątrz agregatu tnącego jest czyste i czy nie ma tam resztek koszonej trawy lub błota, które mogłyby utrudnić włożenie nakładki blokującej wyrzut trawy. Wyjąć pojemnik do zbioru trawy lub przeciwkamyenne osłony (jeśli są obecne) i włożyć nakładkę “mulczującą” (2.1) do otworu wyrzutowego (2.3), popychając ją do oporu w kanale wyrzutowym do krańcowej pozycji. Zaczepić dwa elastyczne pręty ściąające (2.2) w przewidzianych otworach i ponownie założyć pojemnik do zbioru trawy lub przeciwkamyenne osłony (jeśli występują).

**WAŻNE** *Należy prawidłowo zamontować pręty ściąające (2.2), aby zapewnić stabilność nakładki do mulczowania wewnątrz agregatu tnącego. Z tego samego powodu należy niezwłocznie wymienić zniszczone pręty ściąające.*

### Demontaż

Wykonać powyższe działania w odwrotnej kolejności.



## 1. MODO DE USO

- “Mulching” – Esmiuçamento e cobertura do relvado com a relva (P);

## 2. NORMAS DE SEGURANÇA

### A) Generalidades

- 1) Este manual de instruções complementa as informações contidas no Manual de instruções da máquina e é uma parte integrante, quando for utilizado o acessório para “mulching”.
- 2) A instalação do acessório para “mulching” modifica o sistema tradicional de corte e eventual recolha ou expulsão da relva cortada, prevista originariamente pela máquina.
- 3) A instalação do acessório e o uso da máquina equipada para “mulching” devem ser feitos segundo as normas de segurança previstas no manual de instruções da máquina e das informações dadas para as várias situações de uso e manutenção.

### B) Normas de uso

**NOTA** - *A função da tampa na placa de corte é reciclar a erva da placa de corte e, ao mesmo tempo, reduzi-la em fios finamente triturados, espalhando-os regularmente no relvado. Desta forma evita-se recolher a relva, protegendo o relvado da seca durante os períodos de calor intenso. A relva assim triturada decompõe-se rapidamente e nutre o terreno. O uso da tampa “Mulching” contribui para a proteção ambiental, reduzindo a quantidade de resíduos e o nível de ruído da máquina.*

- 1) A montagem e a desmontagem do acessório devem sempre ocorrer com o motor desligado, após ter removido a chave de ignição.
- 2) Aplicar o acessório para “mulching” verificando a fixação correcta e a estabilidade das partes montadas.
- 3) Também com o acessório para “mulching” aplicado, é preciso sempre trabalhar com o saco de recolha ou o para-pedras (quando presente) montados correctamente.
- 4) Para um bom funcionamento, o relvado deve ser aparado em intervalos frequentes e regulares, para reduzir a altura da relva a cortar.
- 5) Evitar sempre de remover uma grande quantidade de relva para não obstruir o prato de corte e para não sobrecarregar o motor e os órgãos de corte. Adaptar a velocidade de avanço com as condições do relvado e com a

quantidade de relva removida.

## 3. MONTAGEM

### Montagem

Verifique que o interior do prato de corte esteja limpo o suficiente e sem incrustações de relva e lama que poderão dificultar a introdução da tampa defletora.

Retire o saco de recolha ou o para-pedras (quando presente) e introduza a tampa “mulching” (2.1) da boca de saída (2.3), empurrando-a totalmente para dentro do canal de expulsão até parar.

Fixe os dois tirantes elásticos (2.2) nos orifícios previstos e remonte o saco de recolha ou o para-pedras (quando presente).

**IMPORTANTE** *O acoplamento correto dos tirantes elásticos(2.2) é importante para garantir a estabilidade da tampa “mulching” dentro da placa de corte. Pela mesma razão, os tirantes elásticos deteriorados devem ser substituídos imediatamente.*

### Desmontagem

Execute as etapas acima na ordem inversa.

## 1. MODALITĂȚI DE UTILIZARE

- „Mulching” – Mărunțirea fină și depunerea ierbii pe câmp (P);

## 2. NORME DE SIGURANȚĂ

### A) Generalități

- 1) Această broșură de instrucțiuni adaugă câteva informații la cele conținute în manualul de utilizare al mașinii, din care face parte integrantă, atunci când este folosit accesoriul pentru „mulching”.
- 2) Aplicarea accesoriului pentru „mulching” modifică sistemul de tăiere și eventual cele de colectare sau expulzare a ierbii, prevăzute inițial pe mașină.
- 3) Aplicarea accesoriului și utilizarea mașinii cu echipamentul pentru „mulching” trebuie să se facă respectând normele de siguranță prevăzute în manualul de instrucțiuni al mașinii și a indicațiilor furnizate cu privire la diferitele situații de utilizare și de întreținere a acesteia.

### B) Norme de utilizare

**NOTĂ** – *Funcția capacului în cadrul mesei de tăiere este aceea de a recicla iarba în interiorul mesei de tăiere și în același timp transformarea acesteia în bucățele tocate foarte mărunt, împărăștiindu-le pe gazon. În acest mod, se evită strângerea ierbii, protejând gazonul contra secetei în perioadele de căldură intensă. Iarba, astfel mărunțită se descompune foarte repede și hrănește terenul. Utilizarea capacului „Mulching”, contribuie la protecția mediului, reducând cantitatea de reziduuri și nivelul de zgomot al mașinii.*

- 1) Montarea și demontarea accesoriului trebuie să se facă întotdeauna cu motorul oprit, cu cheia scoasă din contact și cu frâna de staționare acționată.
- 2) Aplicați accesoriul pentru „mulching” asigurându-vă că fixarea a fost bine făcută și că piesele montate sunt stabile.
- 3) Și cu accesoriul pentru „mulching”, este necesar să lucrați întotdeauna cu sacul de colectare (sau cu dispozitivul de protecție împotriva pietrelor) montat corect.
- 4) Pentru o bună funcționare, gazonul trebuie să fie tuns la intervale frecvente și regulate, pentru a reduce înălțimea ierbii ce trebuie tăiată.
- 5) Evitați întotdeauna să tundeți o cantitate excesivă de iarba, pentru a evita înfundarea mesei de tăiere și suprasolicitarea motorului și a pieselor de tăiere. Modificați viteza de avansare

în funcție de condițiile gazonului/câmpului și de cantitatea de iarba ce trebuie tunsă.

## 3. MONTAREA

### Montaj

Asigurați-vă că interiorul mesei de tăiere este suficient de curat și fără bucăți de iarba și pământ întărit, care ar putea îngreuna introducerea capacului deflector.

Scoateți sacul de colectare sau dispozitivul de protecție contra proiectării de pietre (dacă este instalat) și introduceți capacul pentru „mulching” (2.1) din gura de ieșire (2.3), împingându-l complet în canalul de evacuare, până când se oprește.

Cuplați cei doi tiranți elastici (2.2) în orificiile prevăzute și montați la loc sacul de colectare sau dispozitivul de protecție contra proiectării pietrelor (dacă face parte din dotare).

**IMPORTANT** *Corecta cuplare a tiranților elastici (2.2) este importantă pentru garantarea stabilității capacului „mulching” în interiorul plăcii de tăiere. Din acest motiv, trebuie să înlocuiți din timp tiranți elastici deteriorați.*

### Demontare

Efectuați în sens contrar operațiunile indicate mai sus.

## 1. ПОРЯДОК ЭКСПЛУАТАЦИИ

- “Мульчирование” - измельчение травы и ее укладывание на газон (Р);

## 2. ПРАВИЛА БЕЗОПАСНОСТИ

### А) Общие сведения

- 1) Настоящий листок с указаниями является дополнением к сведениям, изложенным в руководстве по эксплуатации машины, и становится его неотъемлемой частью при использовании приспособления для “мульчирования”.
- 2) Установка приспособления для “мульчирования” меняет традиционную систему кошения, а также возможный сбор или выброс скошенной травы, изначально предусмотренные на машине.
- 3) Установка приспособления и использование машины, подготовленной к “мульчированию”, должны выполняться при полном соблюдении правил безопасности, предусмотренных в руководстве по эксплуатации машины, а также указаний относительно мер, принимаемых при том или ином использовании или обслуживании.

### В) Правила эксплуатации

**ПРИМЕЧАНИЕ** – Функция пробки режущего купола заключается в рециркуляции травы в режущем куполе и в одновременном ее измельчении с последующим выбросом на газон. Таким образом, можно избежать сбора травы, защитив газон от высыхания в жаркий период. Измельченная таким образом трава быстро разлагается и питает землю. Использование пробки “Мульчирование” способствует охране окружающей среды, снижая количество отходов и уровень шума машины.

- 1) Монтаж и демонтаж приспособления должны всегда выполняться при выключенном двигателе, вынув ключ зажигания и включив стояночный тормоз.
- 2) Установите приспособление для “мульчирования”, удостоверившись в правильности закрепления и в прочности монтажа установленных узлов.
- 3) Даже при установленном приспособлении для мульчирования необходимо всегда работать с правильно установленным сборочным мешком или защитой от камней (если она имеется).
- 4) Для обеспечения исправной работы не-

обходимо часто и регулярно косить газон, чтобы скашиваемая трава была не очень высокой.

- 5) Всегда избегайте скашивания слишком большого количества травы, чтобы не засорить режущий купол и не перегрузить двигатель и режущие органы. Отрегулируйте скорость продвижения в соответствии с состоянием газона и количеством скашиваемой травы.

## 3. МОНТАЖ

### Монтаж

Удостоверьтесь, что внутренняя сторона режущего купола чиста и на ней нет корки из травы и грязи, которая могла бы затруднить установку пробки отражателя.

Снимите сборочный мешок или защиту от камней (если она имеется) и введите пробку “мульчирования” (2.1) через выходное отверстие (2.3), протолкнув ее до упора в выбросной канал.

Закрепите две эластичные тяги (2.2) в предусмотренных отверстиях и вновь установите сборочный мешок или защиту от камней (если она имеется).

**ВАЖНО** – Правильное закрепление эластичных тяг (2.2) важно для обеспечения прочности установки пробки “мульчирования” в режущем куполе. По этой же причине необходимо своевременно заменять изношенные эластичные тяги.

### Демонтаж

Выполните вышеуказанные действия в обратном порядке.

## 1. SPÔSOB POUŽITIA

- „Mulčovanie“ – Kosenie trávy nadrobno a jej ukladanie na trávnik (P);

## 2. BEZPEČNOSTNÉ POKYNY

### A) Základné údaje

- 1) Tento list s pokynmi dopĺňa informácie obsiahnuté v návode na použitie stroja a stáva sa jeho neoddeliteľnou súčasťou pri použití príslušenstva pre „mulčovanie“.
- 2) Namontovanie príslušenstva pre „mulčovanie“ mení klasický systém kosenia a prípadného zberu alebo vyhadzovania posekanej trávy, ktorý bol na stroji pôvodne navrhnutý.
- 3) Po namontovaní príslušenstva pre mulčovanie musia byť bezpodmienečne dodržané bezpečnostné pokyny, uvedené v návode k stroju a pokyny pre použitie a údržbu.

### B) Pokyny pre použitie

**POZNÁMKA** - *Funkciou uzáveru v skrini sekačky je recyklovať trávu vo vnútri skrine a súčasne ju zmenšiť na jemne rozdrobené vlákna, ktoré sú vyhodené na trávnik. Takýmto spôsobom sa tráva nemusí zberať a zároveň sa zabezpečí ochrana trávniká pred suchom v období intenzívneho tepla. Takto rozsekaná tráva sa rýchlo rozkladá a vyživuje terén. Použitie uzáveru pre mulčovanie prispieva k ochrane životného prostredia, pretože znižuje množstvo odpadu ako aj hlučnosť stroja.*

- 1) Montáž a demontáž uvedeného príslušenstva sa musí vždy vykonávať pri vypnutom motore, po vytiahnutí štartovacieho kľúča.
- 2) Pri aplikácii príslušenstva pre mulčovanie sa uistite o správnom upevnení a stabilite namontovaných súčastí.
- 3) Aj s namontovaným príslušenstvom pre „mulčovanie“ je vždy potrebné mať pri práci správne namontovaný zberný kôš alebo zadný ochranný kryt (ak je súčasťou).
- 4) Kvôli správnej činnosti je potrebné, aby bol trávnik kosený často, v pravidelných intervaloch, aby tráva nebola príliš vysoká.
- 5) Nekoste veľké množstvo trávy, aby sa neupchal rezný kotúč a aby ste nepreťažovali motor a rezné časti. Prispôbte rýchlosť pohybu stavu trávniká a objemu kosenej trávy.

## 3. MONTÁŽ

### Montáž

Uistite sa, že vnútro skrine kosačky je dostatočne čisté a zbavené nánosov trávy a bahna, ktoré by mohli sťažiť vloženie vychýľovacieho uzáveru. Odložte zberný kôš alebo zadný ochranný kryt (ak je súčasťou) a vložte „mulčovací“ uzáver (2.1) cez výstupné ústie (2.3), a to tak, že ho zatlačíte dovnútra vyhadzovacieho kanálu na doraz. Uchyťte dve pružné tiahla (2.2) do príslušných otvorov a namontujte zberný kôš.

**DÔLEŽITÁ INF.** *Správne uchytenie pružných tiachel (2.2) je dôležité pre zaistenie stability „mulčovacieho“ uzáveru vo vnútri skrine kosačky. Z toho istého dôvodu je potrebné okamžite vymeniť poškodené elastické tiahla.*

### Demontáž

Vykonajte vyššie uvedené úkony, ale v opačnom poradí.

## 1. NAVODILA ZA UPORABO

- "Mulčenje" – Drobljenje in odlaganje trave na travnik (P);

## 2. VARNOSTNE NORME

### A) Splošno

- 1) Ta del navodil dopolnjuje informacije iz priročnika za navodili za stroj in postane njegov sestavni del, ko uporabljate nastavek za mulčenje.
- 2) Namestitev nastavka za mulčenje spremeni tradicionalni sistem košnje z zbiranjem ali izmetavanjem pokošene trave, ki je originalno predviden za stroj.
- 3) Nameščanje nastavka in delo s strojem, opremljenim za mulčenje, je treba izvajati pri popolnem spoštovanju varnostnih predpisov, predvidenih v priročniku z navodili za stroj, ter navodil, ki veljajo ob različnih situacijah uporabe in vzdrževanja.

### B) Predpisi za uporabo

**OPOMBA** *Zamašek v rezalni plošči povzroči, da trava kroži v njej in se pri tem na drobno seseklja, nato se enakomerno raztrese po trati. Zamašek pravzaprav prepreči zbiranje pokošene trave v košaro, na ta način pa zaščitimo trato pred sušo v obdobjih hude vročine. Na ta način sesekljana trava se hitro razkroji ter hrani in gnoji zemljo. Z uporabo zamaška za mulčenje prispevamo k varovanju okolja, saj se zmanjša tako količina odpadkov kot tudi hrupnost stroja.*

- 1) Nameščanje in snemanje nastavka vedno izvajajte pri ugasnjem motorju, potem ko ste izvlekli ključ za zagon.
- 2) Namestite nastavek za mulčenje in se pri tem prepričajte, da so montirani deli pravilno pritrjeni in stabilni.
- 3) Tudi ko je nameščen nastavek za mulčenje, je treba vedno delati s pravilno montirano zbiralno košaro ali odbijačem kamenja (če je prisoten).
- 4) Za dobro delovanje stroja je potrebno, da trato kosite pogosto in redno, tako da pokošena trava ni previsoka.
- 5) Vedno pazite, da ne kosite prevelikih količin trave, tako da preprečite zamašitev rezalne plošče ter preobremenitev motorja in rezalnih elementov. Hitrost napredovanja stroja prilagajajte pogojem na travniku in količini pokošene trave.

## 3. MONTAŽA

### Montaža

Prepričajte se, da je notranjost rezalne plošče primerno čista in da ni ostankov trave ali blata, ki bi lahko otežkočili namestitev zamaška deflektorja. Snemite zbiralno košaro ali odbijač kamenja (če je prisoten) in prek kanala za izmet (2.3) vstavite zamašek za mulčenje (2.1); potisnite ga do konca, dokler se ne ustavi.

Zapnite dve prožni napenjalji (2.2) na predvideni luknji in ponovno namestite zbiralno košaro.

**POMEMBNO** *Pravilna namestitev prožnih napenjal (2.2) je pomembna za zagotavljanje stabilnosti zamaška za mulčenje v notranjosti rezalne plošče. Iz istega razloga je treba nemudoma zamenjati obrabljeni prožni napenjalji.*

### Demontaža

Zgornji postopek izvedite v obratnem vrstnem redu.

## 1. NAČIN UPOTREBE

- „Malčiranje“ - Sitnjenje i polaganje trave na travnjak (P);

## 2. SIGURNOSNA PRAVILA

### A) Uopšteno

- 1) Ovo uputstvo dopunjuje informacije sadržane u uputstvu za upotrebu mašine i postaje njegov sastavni deo kada se koristi dodatak za „malčiranje“.
- 2) Primena dodatka za „malčiranje“ menja tradicionalni sistem sečenja i eventualno sakupljanje ili izbacivanje pokošene trave prvobitno predviđeno na mašini.
- 3) Primena dodatka i upotreba mašine pripremljene za „malčiranje“ moraju da se sprovedu u potpunoj saglasnosti sa bezbednosnim pravilima predviđenim u uputstvu za upotrebu mašine i smernicama predviđenim za različite situacije upotrebe i održavanja.

### B) Pravila upotrebe

**NAPOMENA** - *Funkcija poklopca u reznoj ploči je da reciklira travu unutar rezne glave i istovremeno da je dovode u stanje fino iseckanih niti, pravilno ih polažući po travnjaku. Na ovaj način se izbegava sakupljanje trave i tako se štiti travnjak od sušenja u periodima velikih vrućina. Tako usitnjena trava brzo se raspada i hrani tlo. Upotreba poklopca „malčiranje“ doprinosi zaštiti životne sredine smanjujući količinu otpada i nivo buke mašine.*

- 1) Montaža i demontaža dodatne opreme uvek se moraju odvijati kada je motor isključen, nakon što se izvadi ključ za uključivanje mašine.
- 2) Montirajte dodatak za „malčiranje“ pazeći na pravilno pričvršćivanje i stabilnost sastavljenih delova.
- 3) Čak i kada se stavi dodatak za malčiranje, uvek je potrebno raditi sa ispravno postavljenom vrećom za sakupljanje ili zaštitom od kamenčića (ako postoji).
- 4) Za pravilan rad, travnjak mora da se kosi u čestim i pravilnim intervalima, kako bi se smanjila visina trave koju treba pokositi.
- 5) Uvek izbegavajte košenje velike količine trave da biste izbegli začepljenje rezne glave i da ne biste preopteretili motor i rezne delove. Prilagodite brzinu kretanja uslovima travnjaka i količini pokošene trave.

## 3. MONTAŽA

### Montaža

Proverite da li je unutrašnjost reznog tanjira dovoljno čista i da na njoj nema okorelih naslaga trave i blata što bi moglo otežati postavljanje čepa usmerivača.

Uklonite vreću za sakupljanje ili zaštitu od kamenja (ako postoji) i umetnite poklopac za „malčiranje“ (2.1) kroz izlaz (2.3), gurajući ga do kraja u kanal za izbacivanje dok se ne zaustavi. Zakačite dve elastične spojnice (2.2) na predviđene otvore i montirajte vreću za skupljanje trave i zaštitu od kamenja.

**VAŽNO** *Pravilno kačenje elastičnih spojnica (2.2) važno je kako bi se obezbedila stabilnost poklopca za „malčiranje“ unutar rezne ploče. Iz istog razloga, oštećene elastične spojnice moraju odmah da se zamene.*

### Demontaža

Izvršite gore navedene radnje obrnutim redosledom.

## 1. BRUKSANVISNING

- "Mulching" – Fördelning och utkast av gräs på gräsmattan (P),

## 2. SÄKERHETSNORMER

### A) Allmänt

- 1) Detta instruktionsblad kompletterar innehållet i maskinens bruksanvisning och är en del av denna då tillbehöret för "mulching" används.
- 2) Användningen av tillbehöret för "mulching" ändrar det traditionella gräsklippningssystemet och den eventuella uppsamlingen eller utkastet av det klippta gräset som ursprungligen förutsetts på maskinen.
- 3) Användningen av tillbehöret och maskinen som utrustats för "mulching" ska utföras enligt säkerhetsföreskrifterna i instruktionsboken och enligt anvisningarna som ges för olika drifter och underhåll.

### B) Användarregler

**OBS!** - *Pluggen i skärskivan är avsedd för att återvinna gräset i skärskivan och samtidigt reducera det till finhackade strängar som sprids jämnt över gräsmattan. På så sätt slipper du samla in gräs vilket skyddar gräsmattan från torka under mycket varma perioder. Gräs som hackas på detta sätt bryts ner snabbt och ger näring åt jorden. Om du använder pluggen för "Mulching" hjälper du till att skydda miljön genom att minska mängden avfall och maskinens ljudnivå.*

- 1) Monteringen och nedmonteringen av tillbehöret ska alltid göras med avstängd motor, efter att startnyckeln dragits ut,
- 2) Då tillbehöret för "mulching" används, se till att de monterade delarna sitter rätt och stadigt.
- 3) Även med det monterade tillbehöret för "mulching", är det nödvändigt att alltid arbeta med korrekt monterad uppsamlings säck eller stenskydd (i förekommande fall).
- 4) För att lyckas måste gräsmattan klippas ofta och regelbundet för att minska höjden på det gräs som ska klippas.
- 5) Undvik alltid att klippa en betydlig mängd gräs för att undvika en tilltäppning av skärskivan och för att inte överbelasta motorn och skärdelarna. Anpassa körhastigheten till gräsmattans tillstånd och till mängden gräs som klippts.

## 3. MONTERING

### Montering

Se till att skärplattan är tillräckligt ren invändigt och inte har några gräs- och lerbeläggningar som kan hindra en isättning av riktplattans plugg. Ta bort uppsamlings säcken eller stenskyddet (i förekommande fall) och sätt in "mulching"-pluggen (2.1) från öppningen (2.3) och tryck in den helt i utkastningskanalen tills den stannar. Sätt fast de två spännlinorna (2.2) i hålen och montera tillbaka uppsamlings säcken eller stenskyddet (om det är monterat).

**VIKTIGT** *Det är mycket viktigt att spännlinorna (2.2) hakas fast riktigt eftersom de säkerställer "mulching"-pluggens stabilitet inne i skärskivan. Av samma skäl ska skadade spännlinor omedelbart bytas.*

### Nedmontering

Utför ovanstående åtgärder i omvänd ordning.

## 1. KULLANIM YÖNTEMİ

- “Mulching” – Çimin ufak kesilmesi ve çayıra bırakılması (P);

## 2. GÜVENLİK KURALLARI

### A) Genel

- 1) Bu talimat kağıdı, makinenin kullanım kılavuzunda bulunan bilgileri tamamlar ve “mulching” aksesuarı kullanıldığında kullanım kılavuzunun tamamlayıcı kısmını oluşturur.
- 2) “Mulching” aksesuarının uygulanması, makine üzerinde temelde öngörülmüş geleneksel kesim ve kesilmiş çimin olası toplama veya dışarı atılma sistemini değiştirir.
- 3) “Mulching” aksesuarının uygulanması ve “mulching” için donatılmış makinenin kullanılması, makinenin kullanım kılavuzunda öngörülmüş güvenlik kuralları ve çeşitli kullanım ve bakım durumlarına ilişkin olarak tedarik edilmiş bilgilere tamamen uyularak gerçekleştirilmelidir.

### B) Kullanım kuralları

**NOT** - Kesim platformundaki tapanın görevi, çimi kesim platformunun içinde dolaştırmak ve aynı zamanda ince ufalanmış liflere dönüştürerek, çayıra düzenli şekilde yaymaktır. Bu şekilde çimin toplanması önlenerek, sıcaklığın yüksek olduğu dönemlerde çayır kurumaya karşı korunur. Bu şekilde ufalanan çim hızla çözünür ve toprağı besler. “Mulching” tapasının kullanılması atık miktarını ve makinenin ses seviyesini azaltarak çevrenin korunmasına katkıda bulunur.

- 1) Aksesuarın montajı ve demontajı, marş anahtarını çıkarıldıktan sonra, daima kapalı motor ile gerçekleştirilmelidir.
- 2) Monte edilmiş kısımların balans ve doğru sabitlemesinden emin olarak “mulching” aksesuarını uygulayın.
- 3) Uygulanmış “mulching” aksesuarı ile de, daima doğru şekilde monte edilmiş toplama torbası veya taş siperi (varsa) ile çalışmak gerekir.
- 4) Düzgün şekilde çalışmasını sağlamak için çayır sık ve düzenli aralıklarla biçilmeli, böylece biçilecek çim yüksekliği azaltılmalıdır.
- 5) Kesim platformunun tıkanmasını önlemek, motor ve kesim organlarını aşırı yüklememek için fazla bir çim miktarını kesmekten daima kaçının. İlerleme hızını, çayırın şartlarına ve kesilmiş çim miktarına uyarlayın.

## 3. MONTAJ

### Montaj

Kesim platformunun içinin yeterli derecede temiz olduğundan ve deflektör kapağının yerleştirilmesini zorlaştırabilecek çim ve çamur kalıntılarının olmadığından emin olun.

Toplama sepetini veya taş siperini (varsa) çıkarın ve “mulching” (2.1) tapasını çıkış ağzından (2.3) yerleştirerek, durana kadar dışarı atma kanalının içinde sonuna kadar itin.

İki alet elastik bağlantı çubuğunu (2.2) öngörülen deliklere takın ve toplama sepeti ile taş siperini (varsa) geri monte edin.

**ÖNEMLİ** Elastik bağlantı çubuklarının (2.2) düzgün takılması, “mulching” tapasının kesim platformunun içinde sabitlenmesini sağlamak açısından önemlidir. Aynı sebepten bozulan elastik bağlantı çubukları zamanında değiştirilmelidir.

### Demontaj

Yukarıda belirtilen işlemleri tersten uygulayın.